



ИнвестАвто
ЗАВОД СПЕЦАВТОМОБИЛЕЙ



**Изотермические
фургоны рефрижераторы
на базе Lada Largus**



ИнвестАВТО
ЗАВОД СПЕЦАВТОМОБИЛЕЙ

Направление деятельности нашего предприятия - переоборудование и производство автомобилей специального назначения.

В 2015 году наша компания стала сертифицированным кузовостроителем Lada и получила Одобрения Типа Транспортного Средства на изготовление автомобилей на базе Lada Largus. Позднее мы расширили модельный ряд модификациями на базе Lada Vesta и Lada Niva Legend. Сегодня мы производим спецтранспорт для медицинских учреждений и социальных служб, для аварийно-спасательных и силовых ведомств, а также для предприятий торговли.

Многолетний опыт работы в данном направлении позволяет нам выполнять практически любые работы по переоборудованию автомобилей, как по стандартным проектам, так и по индивидуальному заказу.

Мы гарантируем клиенту индивидуальный подход, минимальные сроки изготовления, высокое качество сборки и используемых материалов.

“ИнвестАвто” - резидент Индустриального парка ЗМЗ и участник Нижегородского индустриального инновационного кластера области автомобилестроения и нефтехимии.

Сегодня завод спецавтомобилей “ИнвестАвто” - это идеальное сочетание эффективных инструментов организации производства, новейших компьютерных технологий и современного высокотехнологичного оборудования.



Сертификаты соответствия

Все автомобили переоборудованные на нашем заводе проходят обязательную сертификацию и соответствуют требованиям ГОСТов и Технического регламента Таможенного союза ТР ТС 018/2011 «О безопасности колесных транспортных средств».

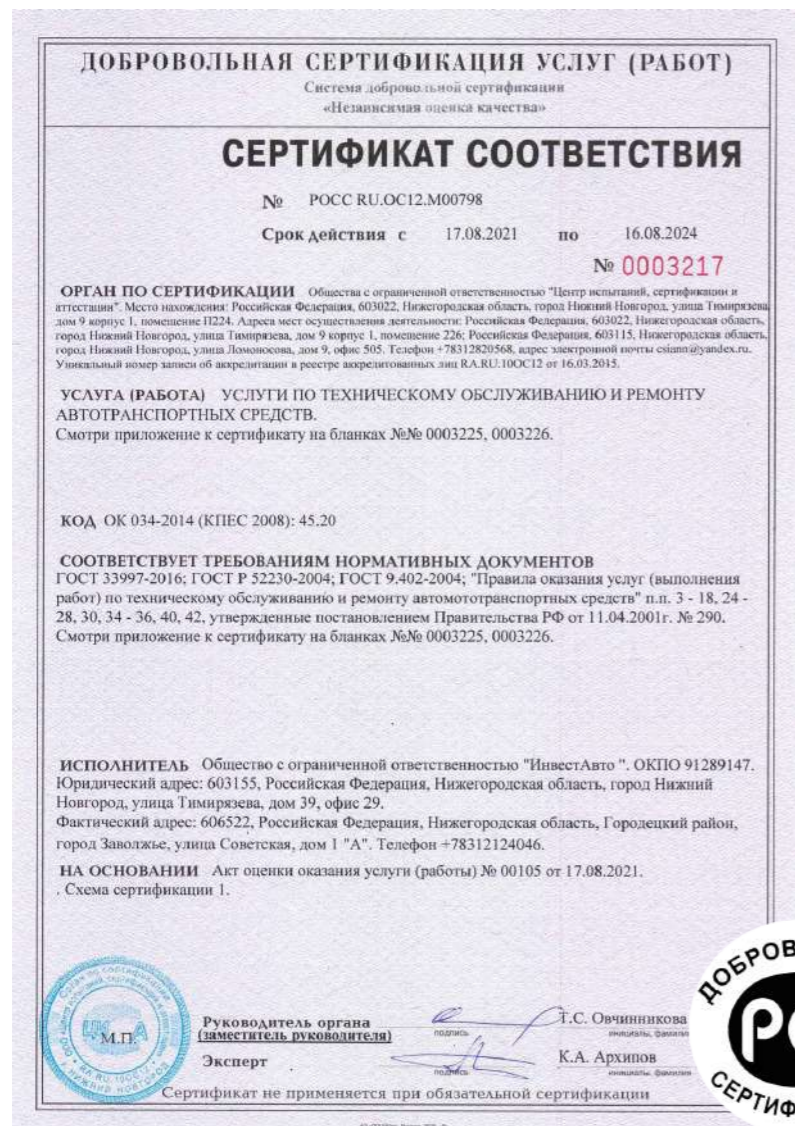

Сертификат соответствия на переоборудование транспортного средства.
№ РОСС RU.OS12.M00798
17.08.2021 – 16.08.2024



Сертификат соответствия требованиям менеджмента качества ГОСТ Р ISO 9001-2015.
№ РОСС RU.ИФ85.K00079
10.09.2021 – 10.09.2024



Свидетельство о присвоении Международного идентификационного кода изготовителя ТС

Одобрения типа транспортного средства

ОТТС позволяет переоборудовать автомобили и набивать на кузове автомобиля свой идентификационный код, менять ПТС (паспорт транспортного средства) на специализированный автомобиль. Все действия происходят в рамках Технического регламента «О безопасности колесных транспортных средств» (ТР ТС 018/2011).

ТАМОЖЕННЫЙ СОЮЗ	
ОДОБРЕНИЕ ТИПА ТРАНСПОРТНОГО СРЕДСТВА	
Eurasian Conformity	
№ <u>TC RU E-RU.OC12.00027</u>	
Срок действия с <u>14 мая 2021 г.</u> по <u>—</u>	
ОРГАН ПО СЕРТИФИКАЦИИ ОБЩЕСТВА С ОГРАНИЧЕННОЙ ОТВЕТСТВЕННОСТЬЮ "ЦЕНТР ИСПЫТАНИЙ, СЕРТИФИКАЦИИ И АТТЕСТАЦИИ" (ОС ООО "ЦИСИА")	
юридический адрес: 603115, Россия, Нижегородская область, город Нижний Новгород, улица Ломоносова, дом 9, офис 505; фактические адреса: 603115, Россия, Нижегородская область, город Нижний Новгород, улица Ломоносова, дом 9, офис 505; 603022, Россия, Нижегородская область, город Нижний Новгород, улица Тимирязева, дом 9, корпус 1, помещение 226; тел.: +7 8314111415; +7 8312820567 / факс: +7 8314111415; электронная почта: csiana@vindex.ru ; аттестат аккредитации № RA RU 100С12	
ТРАНСПОРТНЫЕ СРЕДСТВА	
МАРКА	—
КОММЕРЧЕСКОЕ НАИМЕНОВАНИЕ	—
ТПП	1806H
БАЗОВОЕ ТРАНСПОРТНОЕ СРЕДСТВО/ШАССИ	LADA F90 / —
МОДИФИКАЦИИ	1806H1, 1806H2, 1806H3, 1806H4, 1806H5, 1806H6, 1806H7, 1806H8, 1806H9, 1806HA, 1806HB, 1806HC, 1806HE, 1806N1, 1806N2, 1806N3, 1806N4, 1806N5, 1806N6, 1806N7, 1806N8, 1806N9, 1806NA, 1806NB, 1806NC, 1806ND, 1806NE, 1806HD
КАТЕГОРИЯ	N1
ЭКОЛОГИЧЕСКИЙ КЛАСС	5
ЗАЯВИТЕЛЬ И ЕГО АДРЕС	Общество с ограниченной ответственностью "ИнвестАвто", ОГРН 1115257004500, юридический и фактический адрес: 603115, Нижегородская область, город Нижний Новгород, улица Тимирязева, дом 39, помещение 29, Российская Федерация, тел.: +78312124046, факс: +78312124046, электронная почта: info@autozavod.com
ИЗГОТОВИТЕЛЬ И ЕГО АДРЕС	Общество с ограниченной ответственностью "ИнвестАвто", юридический и фактический адрес: 603115, Нижегородская область, город Нижний Новгород, улица Тимирязева, дом 39, помещение 29, Российская Федерация
ПРЕДСТАВИТЕЛЬ ИЗГОТОВИТЕЛЯ И ЕГО АДРЕС	—
СБОРОЧНЫЙ ЗАВОД И ЕГО АДРЕС	606520, Нижегородская обл., г. Заволжье, ул. Советская, д. 1А, Российская Федерация
ПОСТАВЩИК СБОРОЧНЫХ КОМПЛЕКТОВ И ЕГО АДРЕС	—
соответствуют требованиям технического регламента Таможенного союза "О безопасности колесных транспортных средств".	

Одобрение типа транспортного средства
Lada Largus F90 (фургон)
TC RU E-RU.OC12.00027. От 14.05.2021

ТАМОЖЕННЫЙ СОЮЗ	
ОДОБРЕНИЕ ТИПА ТРАНСПОРТНОГО СРЕДСТВА	
Eurasian Conformity	
№ <u>TC RU E-RU.OC12.00028</u>	
Срок действия с <u>12 мая 2021 г.</u> по <u>11 мая 2022 г.</u>	
ОРГАН ПО СЕРТИФИКАЦИИ ОБЩЕСТВА С ОГРАНИЧЕННОЙ ОТВЕТСТВЕННОСТЬЮ "ЦЕНТР ИСПЫТАНИЙ, СЕРТИФИКАЦИИ И АТТЕСТАЦИИ" (ОС ООО "ЦИСИА")	
юридический адрес: 603115, Россия, Нижегородская область, город Нижний Новгород, улица Ломоносова, дом 9, офис 505; фактические адреса: 603115, Россия, Нижегородская область, город Нижний Новгород, улица Ломоносова, дом 9, офис 505; 603022, Россия, Нижегородская область, город Нижний Новгород, улица Тимирязева, дом 9, корпус 1, помещение 226; тел.: +7 8314111415; +7 8312820567 / факс: +7 8314111415; электронная почта: csiana@vindex.ru ; аттестат аккредитации № RA RU 100С12	
ТРАНСПОРТНЫЕ СРЕДСТВА	
МАРКА	—
КОММЕРЧЕСКОЕ НАИМЕНОВАНИЕ	—
ТПП	1806A
БАЗОВОЕ ТРАНСПОРТНОЕ СРЕДСТВО/ШАССИ	LADA R90
МОДИФИКАЦИИ	1806A1, 1806A2, 1806B1, 1806B2, 1806C1, 1806C2, 1806D1, 1806D2, 1806E1, 1806E2, 1806F1, 1806F2, 1806G1, 1806G2, 1806K1, 1806K2, 1806L1, 1806L2, 1806M1, 1806M2, 1806P1, 1806P2, 1806R1, 1806R2
КАТЕГОРИЯ	M1
ЭКОЛОГИЧЕСКИЙ КЛАСС	5
ЗАЯВИТЕЛЬ И ЕГО АДРЕС	Общество с ограниченной ответственностью "ИнвестАвто", ОГРН 1115257004500, юридический и фактический адрес: 603115, Нижегородская область, город Нижний Новгород, улица Тимирязева, дом 39, помещение 29, Российская Федерация, тел.: +78312124046, факс: +78312124046, электронная почта: info@autozavod.com
ИЗГОТОВИТЕЛЬ И ЕГО АДРЕС	Общество с ограниченной ответственностью "ИнвестАвто", юридический и фактический адрес: 603115, Нижегородская область, город Нижний Новгород, улица Тимирязева, дом 39, помещение 29, Российская Федерация
ПРЕДСТАВИТЕЛЬ ИЗГОТОВИТЕЛЯ И ЕГО АДРЕС	—
СБОРОЧНЫЙ ЗАВОД И ЕГО АДРЕС	606520, Нижегородская обл., г. Заволжье, ул. Советская, д. 1А, Российская Федерация
ПОСТАВЩИК СБОРОЧНЫХ КОМПЛЕКТОВ И ЕГО АДРЕС	—
соответствуют требованиям технического регламента Таможенного союза "О безопасности колесных транспортных средств".	

Одобрение типа транспортного средства
Lada Largus R90 (пассажирский универсал).
TC RU E-RU.OC12.00028. От 12.05.2021



Автомобиль предназначен для перевозки охлажденных (скоропортящихся), замороженных продуктов питания, напитков, медикаментов и прочих грузов, требующих поддержания определённого температурного режима.

Холодильное оборудование может поддерживать внутри термокузова температуру в диапазоне от -20 до +12 градусов в любое время года.

Рефрижератор Lada Largus

Спецификация

КУЗОВ

- Грузовой отсек термоизолирован изотермической конструкцией, толщиной 60 мм;
- Материал: пенополистирол, армированный стеклопластиком (на эпоксидном связующем, экологичен);
- Антикоррозийная обработка мест проведения работ.

ЭЛЕКТРИКА И ЭЛЕКТРООБОРУДОВАНИЕ

- Холодильно-отопительная установка в грузовом отсеке (ХОУ).
Модель согласовывается с заказчиком
- Блок управления холодильно-отопительной установкой в кабине водителя с индикацией температуры в грузовом отсеке;
- Освещение грузового отсека - светильник с питанием от бортовой сети;

ИНТЕРЬЕР

- Напольное покрытие грузового отсека - рифлёный алюминий;
- Теплоизолированные накладки на колесные арки с сохранением доступа к задним амортизационным стойкам;
- Теплоизолированные накладки в заднем портале для доступа к задним фонарям;
- Сохранена функциональность задней правой боковой двери с сохранением теплоизоляционных свойств термокузова;
- Силиконовый уплотнитель в проеме открывающихся боковой и задних дверях;
- Гидроизоляция швов.

БЕЗОПАСНОСТЬ

- Огнетушитель 2 л;
- Аптечка ГОСТ;
- Комплект инструмента ЗИП;
- Знак аварийной остановки.

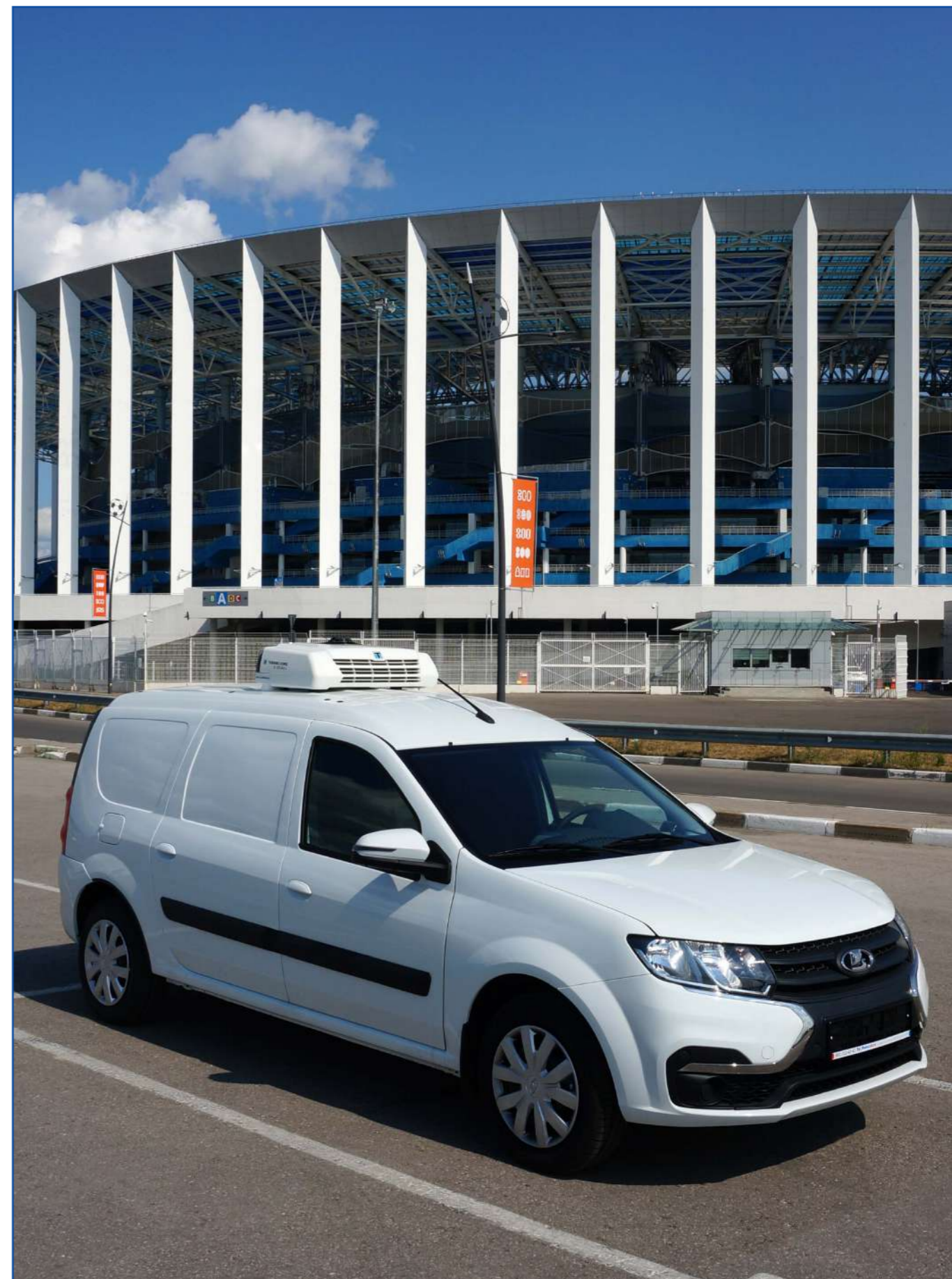

Стандартная крыша

Высота грузового отсека после утепления - 906 мм;
Высота проёма задних дверей - 806 мм;
Ширина грузового отсека между колёсными арками - 910 мм,
Максимальная ширина грузового отсека - 1206 мм;
Длина грузового отсека - 1722 мм;
Внутренний объём кузова после утепления - 1,6 м³;
Максимальная грузоподъёмность - 690 кг.

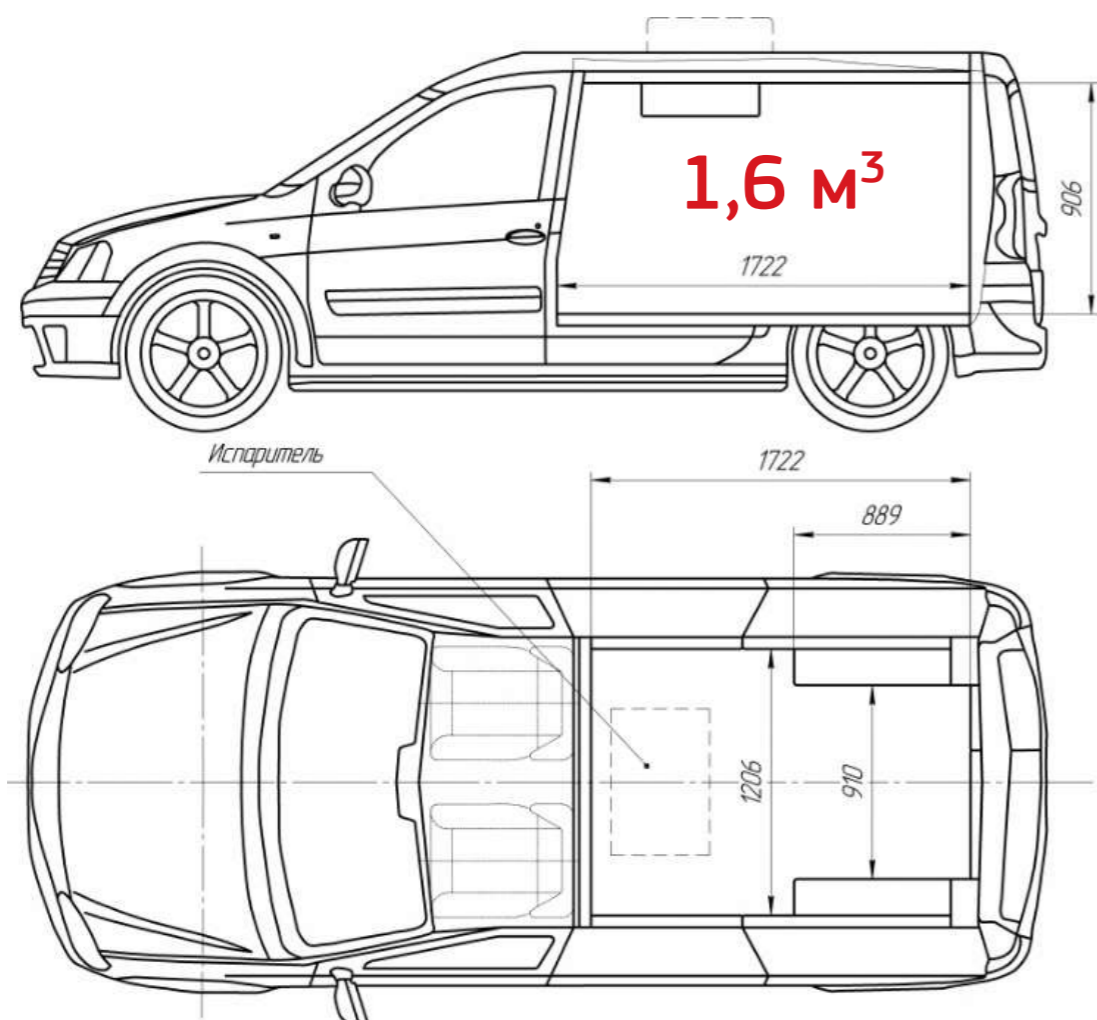

Увеличенная крыша

Высокая пластиковая крыша добавляет больше полезного пространства фургона. Каркас крыши выполнен из профильной металлической трубы для усиления конструкции.

Высота грузового отсека после утепления - 1072 мм;
Высота проёма задних дверей - 806 мм;
Ширина грузового отсека между колёсными арками - 910 мм;
Максимальная ширина грузового отсека - 1206 мм;
Длина грузового отсека - 1722 мм;
Внутренний объём кузова после утепления - 2 м³;
Максимальная грузоподъёмность - 590 кг.

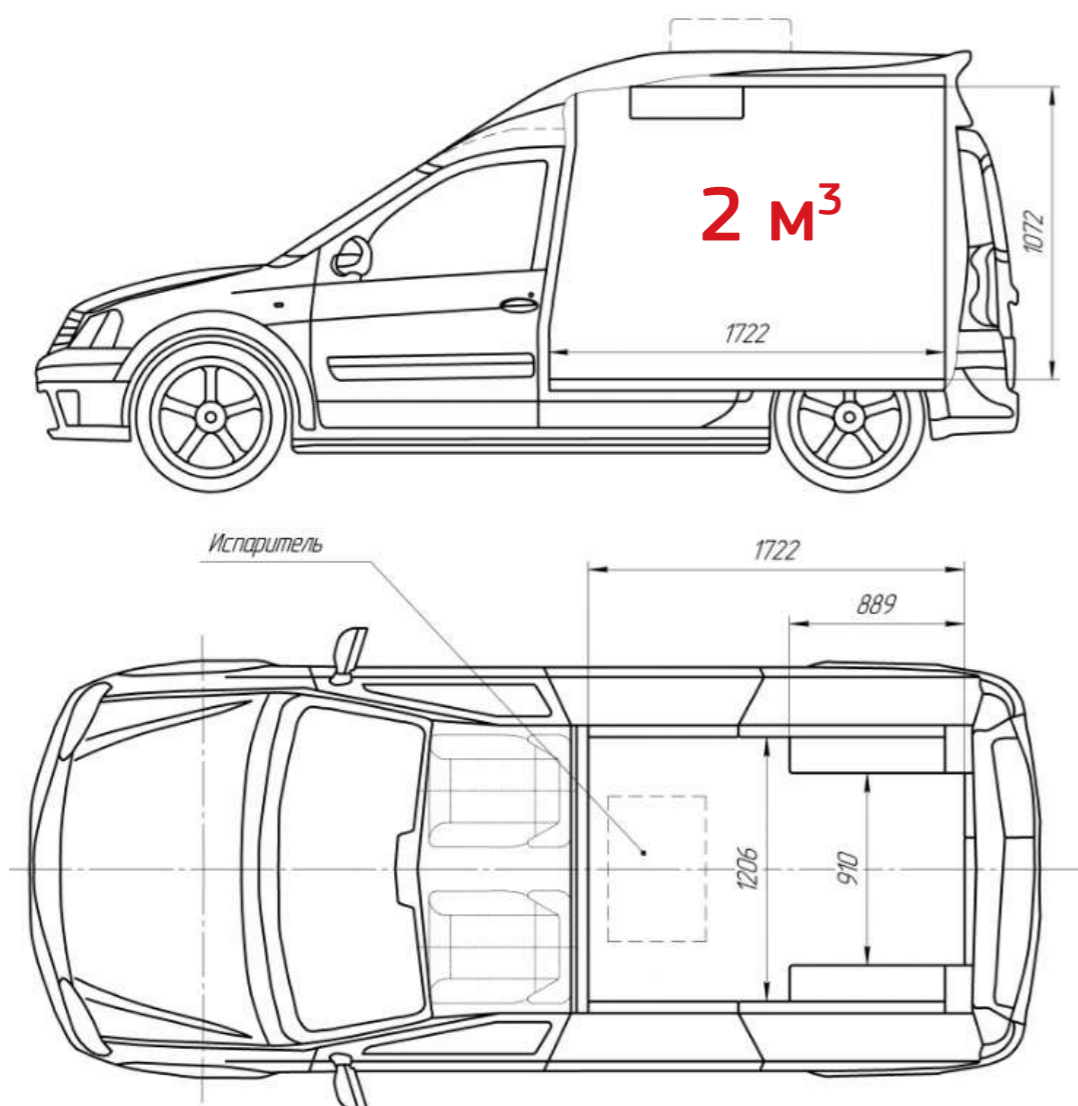

Plus

Высокая пластиковая крыша и увеличенные задние распашные двери добавляют ещё больше полезного пространства фургона.

Каркас крыши выполнен из профильной металлической трубы для усиления конструкции.

Максимальная высота загрузки - 1200 мм;

Ширина грузового отсека между колесными арками - 910 мм;

Максимальная ширина загрузки - 1206 мм;

Внутренний объём после утепления - 2,4 м³;

Максимальная грузоподъёмность - 590 кг.

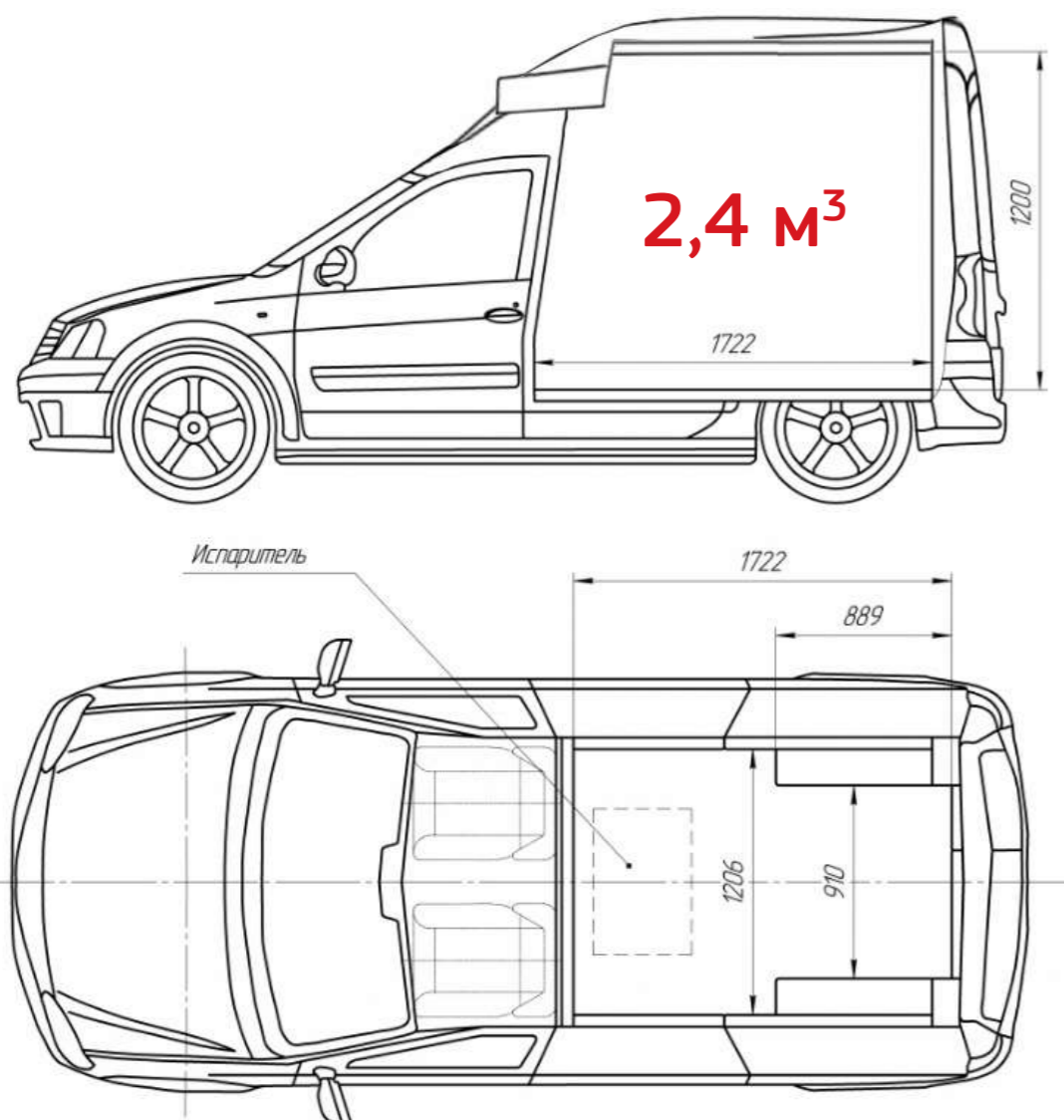

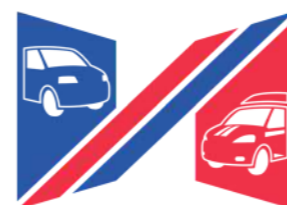

ИнвестАвто
ЗАВОД СПЕЦАВТОМОБИЛЕЙ

ООО "ИнвестАвто"
Офис: г. Нижний Новгород, ул. Советская 18Б, 3 этаж
Производство: г. Заволжье, ул. Советская 1А, Индустриальный парк ЗМЗ
Тел: +7 (831) 212-42-42, +7 (831) 212-40-46
e-mail: info@auto-plant.ru
сайт: www.auto-plant.ru